

Kvaliteedijuhtimissüsteem (CMK)
OÜ Volja (OOO «Воля») on
sertifitseeritud vastavalt standardi
ISO 9001:2008
nõuetele



Vene Registri pool
sertifitseeritud



ASTRA

Kärgpolükarbonaadist kasvulava



Ettevõtte - tootja: OÜ «Воля»
Dubna, Moskva rajoon.
Tel/faks: 8 (495) 598-5-999
www.perchina.ru www.domflora.ru
e-pasts: Info@perchina.ru

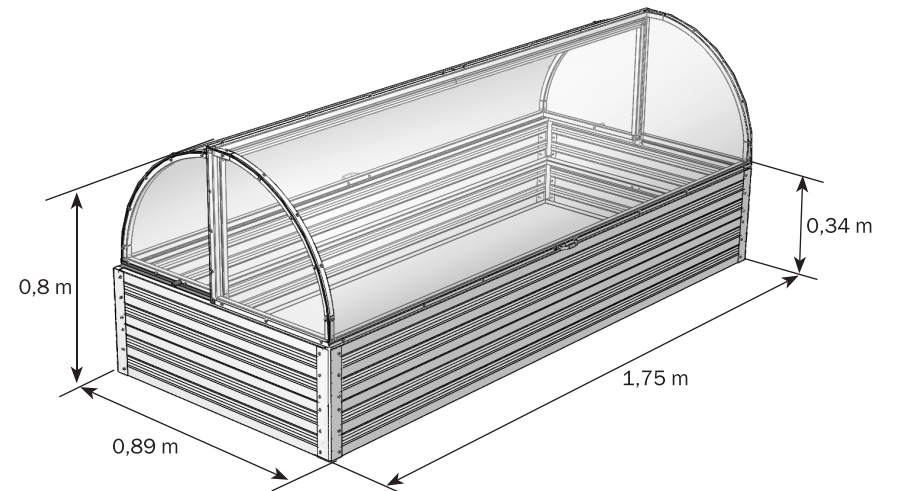

Antud juhendit ei ettevõtte Volja OÜ loata taasesitada täielikult ega osaliselt

TEHNILINE PASS

lk. 2-5

EST

PAIGALDUSJUHEND

lk. 6-15

! Kasvulava «ASTRA» paigaldus ja kasutamine peavad rangelt toimuma vastavalt tehnilises passis esitatud juhistele ja kasutuseeskirjadele. Tehniline pass tuleb alles hoida.

Kirjeldus

Kasvulava «ASTRA» on mõeldud suvila- ja aiamaakruntidel aiasaaduste kasvatamisel soodsa mikrokliima loomiseks.

Kasvulava karkass on valmistatud tsingitud terastorudest ja -profiililehtedest. Paigaldatakse kruvide, mutrite ja isepuurivate kruvide abil. Komplekt sisaldab kõike vajalikku katte kinnitamiseks. Paigaldatava kasvulava kõrgus on 82 cm maapinnast, toed süvistatakse pinnasesse 25 cm sügavuselt. Pärast kokkupandud kasvulava asetamist paigalduskohta süvistage nurgapealised ühtlaselt pinnasesse, vältides viltuminekuid.

Kasutuseeskirjad

Enne kasutusega alustamist tuleb kasvulava vastavalt juhendile kokku panna ja paigaldada. Kui kasvulava paigaldavad kolmandad isikud, peab ostja kontrollima paigalduse kvaliteeti lähtuvalt juhendist.

Ärge paigaldage kasvulava hoonete ja puude lähedusse, millelt võib langeda lumi või jää. Soovitatav vahekaugus vähemalt 2 m.

Kasvulavale sobiv tuulekiirus on max 24 m/s.

Talveperioodil ei pea kasvulava katet eemaldama, kuid kasvulava tuleb jätta avatuks, nihutades sisekatte välimise alla.

10

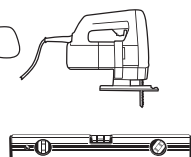
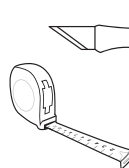
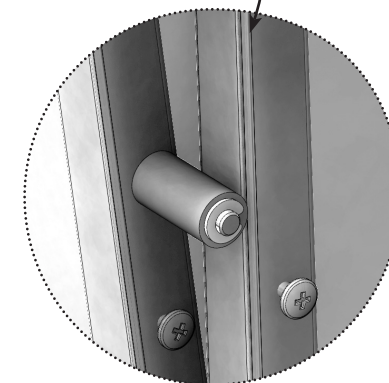
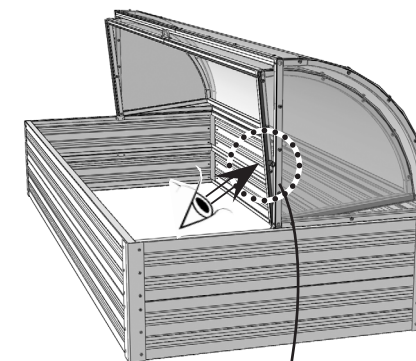
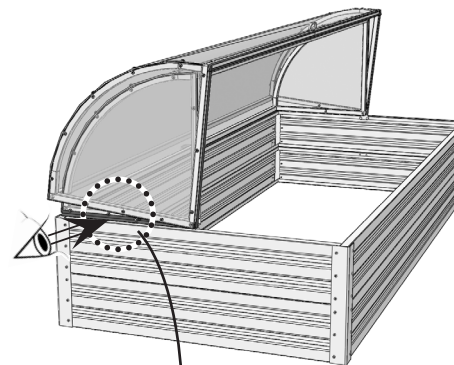

9

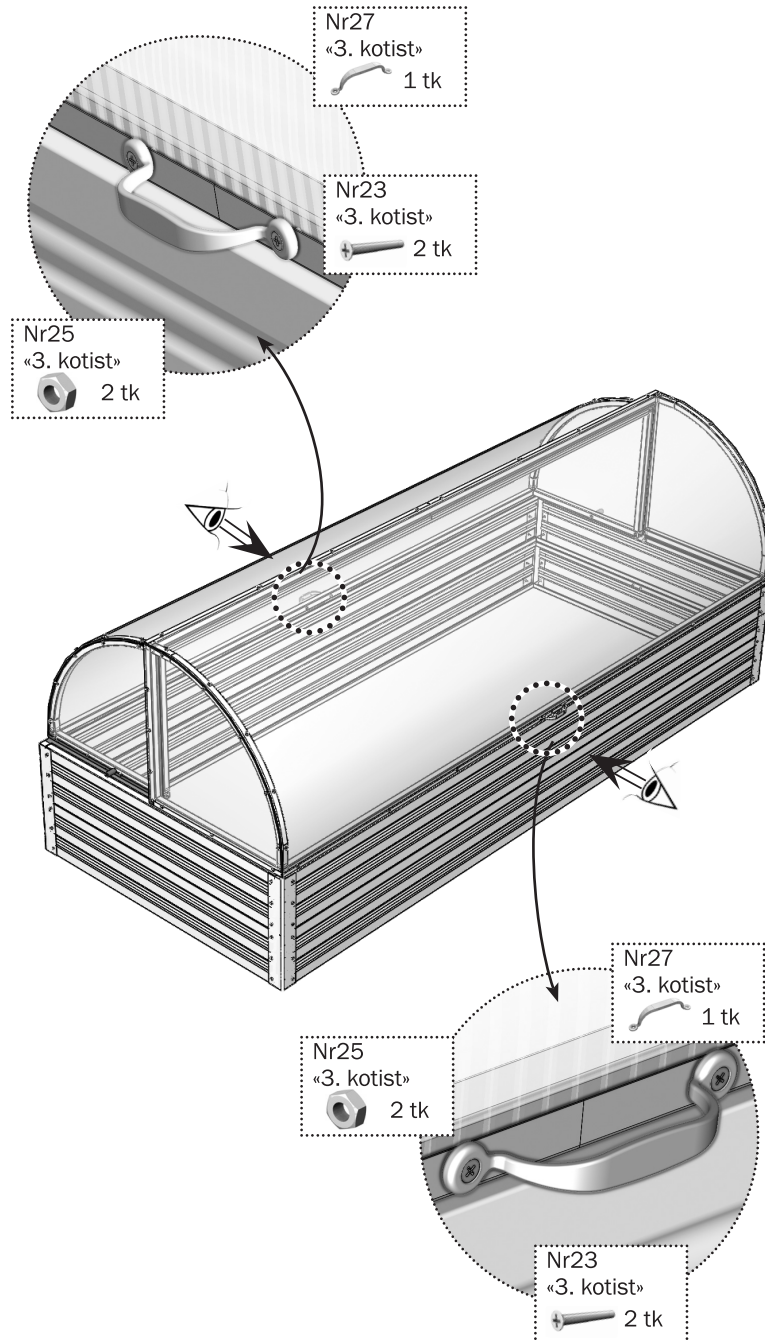

Polükarbonaadist lehtede puhastamine ja pesemine

1. Loputage lehte sooja veega.
2. Peske lehte lahja seebilahuse või majapidamispesuvahendi ja sooja veega, kasutades mustuse eemaldamiseks pehmet lappi või käsna.
3. Loputage külma veega ja kuivatage pehme lapiga.

Ärge kunagi kasutage polükarbonaadist lehtede puhastamiseks abrasiivseid ega väga leeliselisi puhastusvahendeid. Pinna kuiv pühkimine kahjustab katte kaitsekihti ja lühendab selle säilivusaega. Ärge kunagi hõõruge polükarbonaadist lehtede pinda harjade, metallkanga ega muude abrasiivsete materjalidega.

Kasvulava desinfitseerimisel seen- ja bakterhaiguste patogeenidest ärge kasutage nn väävlirikette, et vältida karkassi korrosiooni (tumenemist).

Kärgpolükarbonaat paigaldatakse rangelt määratud küljega väljapoole (päikese poole), millel on kaitsekiht. Kaitsekihil on tavaliselt külj, millel on märgistused transpordikilel. Lehe teisel pool on kile läbipaistev. Transpordikile eemaldatakse mõlemalt küljelt vahetult enne katte kinnitamist karkassile.

Garantiikohustused

1. Tootja vastutab kasvulava kompleksuse eest.
2. Tootja vastutab konstruktsiooni kokkupandavuse eest vastavalt juhendile.
3. Tootja vastutab konstruktsiooni tugevuse eest kindlaksmääratud kasutuseeskirjade piires.
4. Nõuete esitamise tähtaeg on 24 kuud alates ostukuupäevast.

Garantiitingimused

Garantii ei kehti järgmistel juhtudel:

1. konstruktsiooni paigaldamine juhendi nõudeid rikkudes
2. kasutuseeskirjade rikkumine
3. konstruktsiooni mittesihipärane kasutamine
4. korrosioonijälgede olemasolu detailide löikepindadel, sest see ei mõjuta konstruktsiooni kasutusomadusi
5. kasvulava deformeerumine pinnase nihkumise tõttu
6. ülejuhtused, orkaanid, muud loodusõnnetused.

Valmistusaeg:

Tootja: OÜ Volja (000 «Воля») 141983, Dubna, Moskva oblast, per. Severnõi 8. Tootja kannab vastutust toodangu kvaliteedi eest vastavalt Vene Föderatsiooni tsiviilseadustikule.

Tootja jätab endale õiguse teha kasvuhoone konstruktsioonis muudatusi.

KASVULAVA «Astra»: detailide komplekt

Nr	markeering	vaade	nimetus	pikkus, m	kogus, tk
1. kott					
1	2		Pikisuunaline tahvel	1,75	4
2	1		Pikisuunaline tahvel, parempoolne	0,8	2
3	1-1		Pikisuunaline tahvel, vasak	0,8	2
4	19		Nurgapealis	0,6	4
5	17		Käepideme latt, sisemine	1,64	1
6	12		Latt, sisemine	1,64	1
7	5		Käepideme latt	1,7	1
8	3		Latt	1,7	1
9	8		Suure kaare raadius, parempoolne	0,47	1
10	8-1		Suure kaare raadius, vasak	0,47	1
11	11		Väikese kaare raadius, parempoolne	0,44	1
12	11-1		Väikese kaare raadius, vasak	0,44	1
13	7		Suure kaare raadius vertikaalne	0,45	2
14	10		Väikese kaare raadius vertikaalne	0,42	2
15	-		Nurkprofiil polükarbonaadile, külgmine	0,88	4
16	-		Nurkprofiil polükarbonaadile, külgmine	0,85	4
17	-		Nurkprofiil polükarbonaadile, väliskate	0,45	2
2. kott					
18	6		Suur kaar	0,7	2
19	9		Väike kaar	0,64	2
3. kott					
20	-		Plaat		2
21	-		Telg		4
22	-		Polt M6x14		4

8

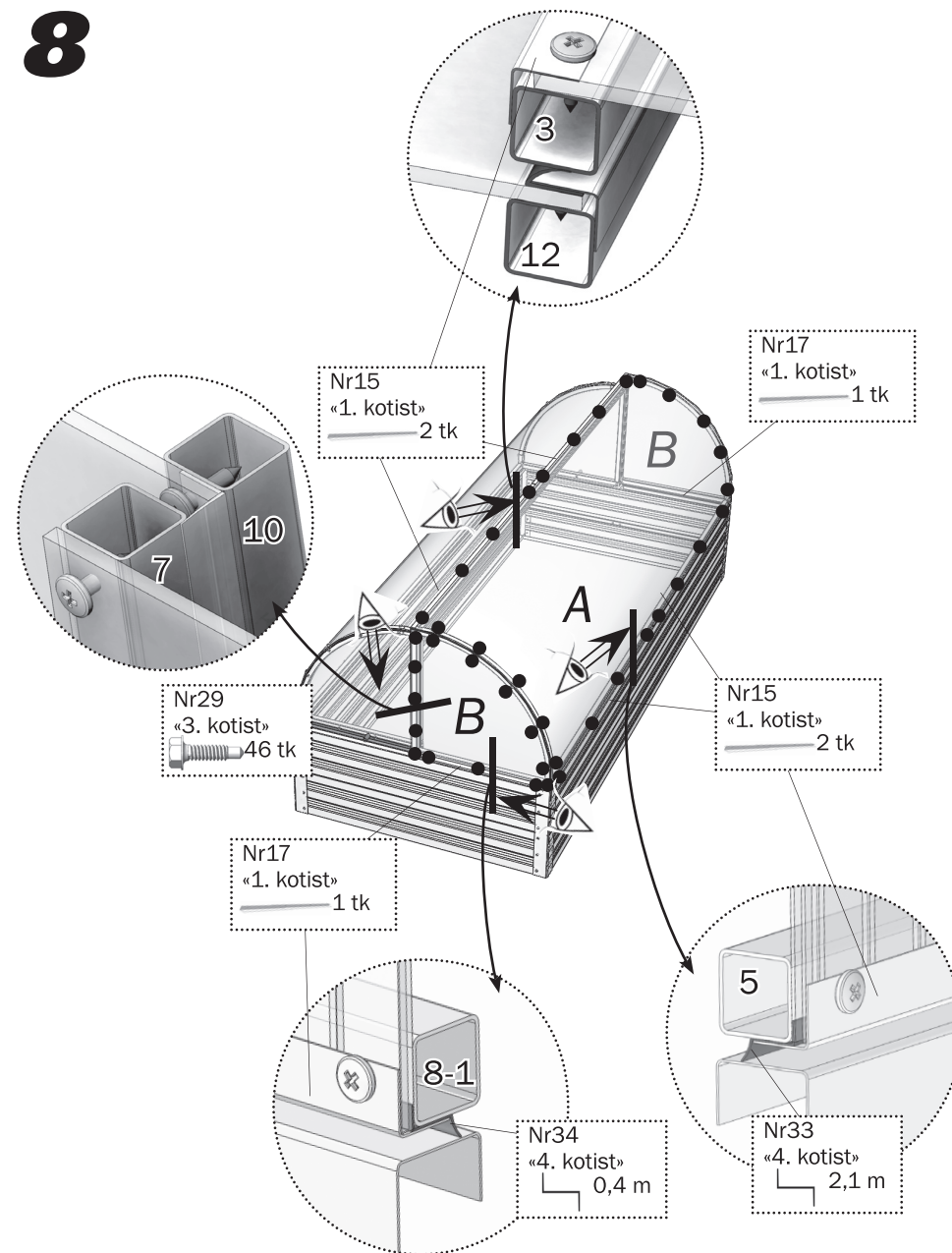

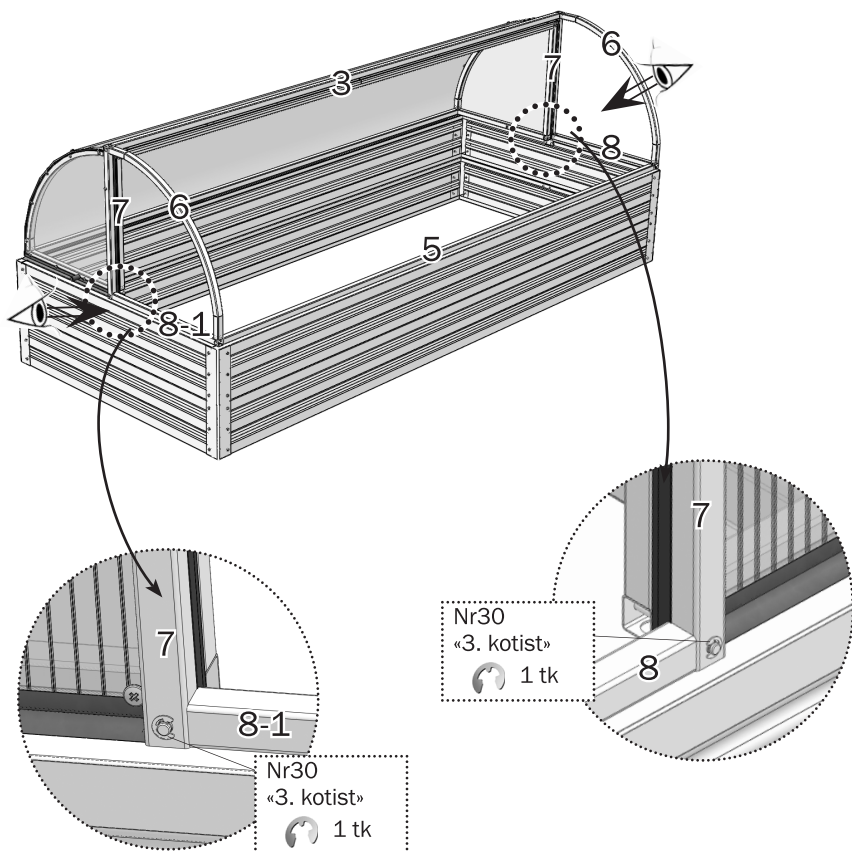

KASVULAVA «Astra»: detailide komplekt

Nr	vaade	nimetus	pikkus, m	kogus, tk
23		Kruvi M4x35		4
24		Kruvi M6x25		20
25		Mutter M4		4
26		Mutter M6		4
27		Käepide		2
28		Isepuuriv kruvi 3,5x9,5		48
29		Isepuuriv kruvi 4.8x19 puur		94
30		Stopperseib		8
31		Seib 6		4
32		Kummipuks		2
4. kott				
33		Katetealune tihend	1,75	2
34		Katetealune tihend	0,47	2
35		Väliskatte tihend	0,4	2
36		Katetevaheline tihend	1,69	1
37		Katetevaheline tihend	0,44	2
polükarbonaat				
38		Väliskatte polükarbonaat	1,75 x 0,76	1
39		Väliskatte külje polükarbonaat	0,47 x 0,47	2
40		Sisekatte polükarbonaat	1,7 x 0,7	1
41		Sisekatte külje polükarbonaat	0,44 x 0,44	2

1

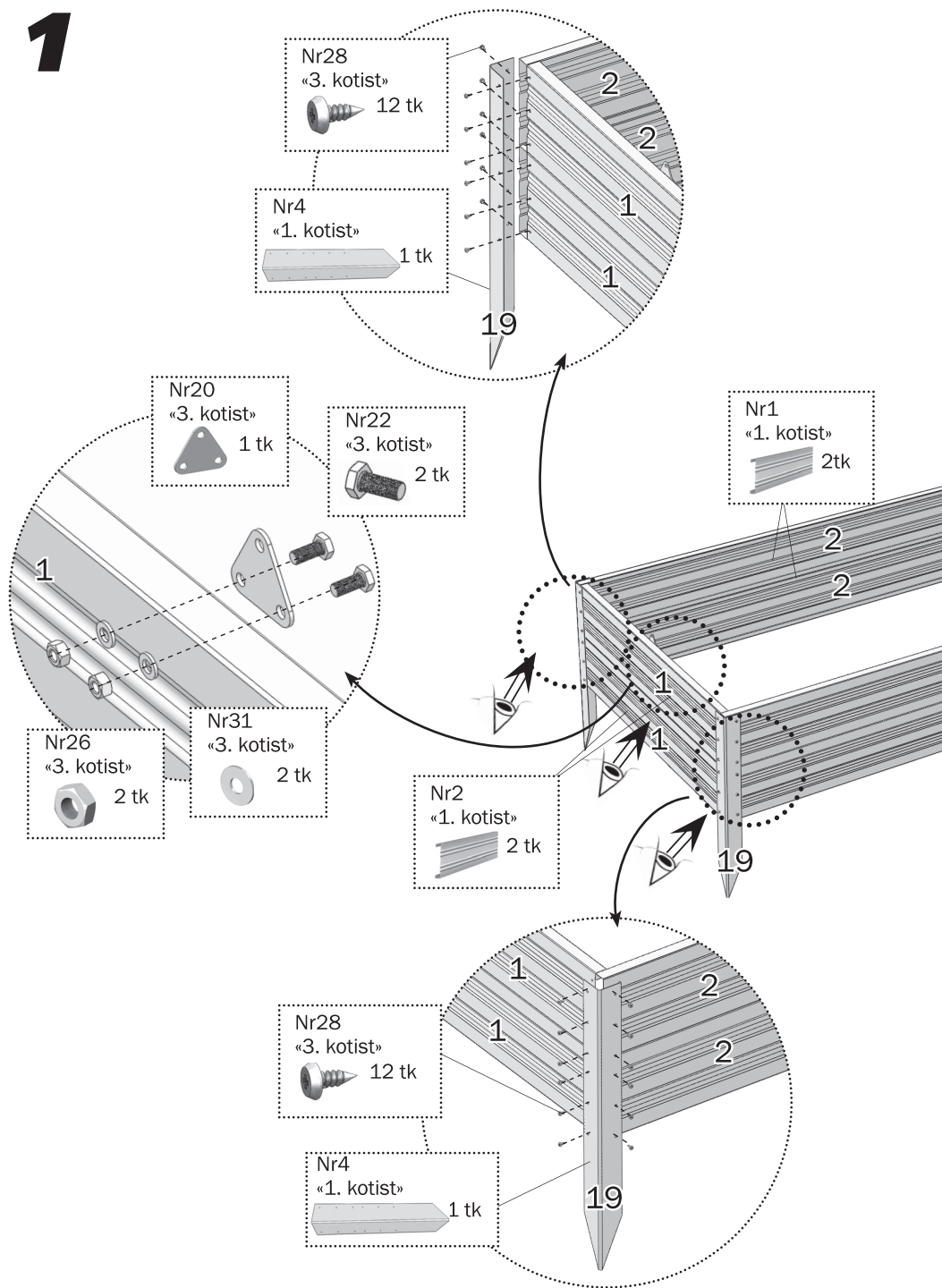

6

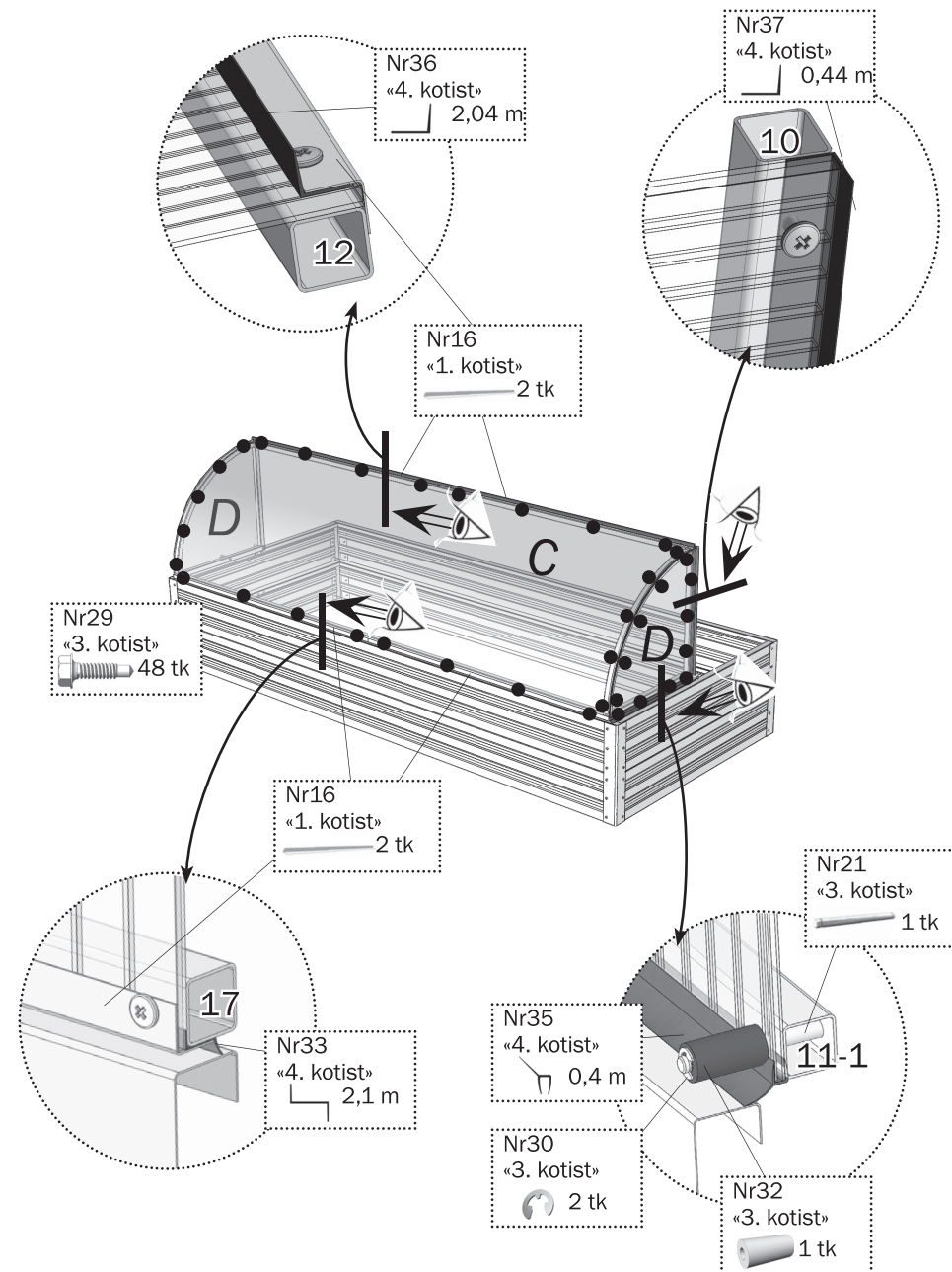

4

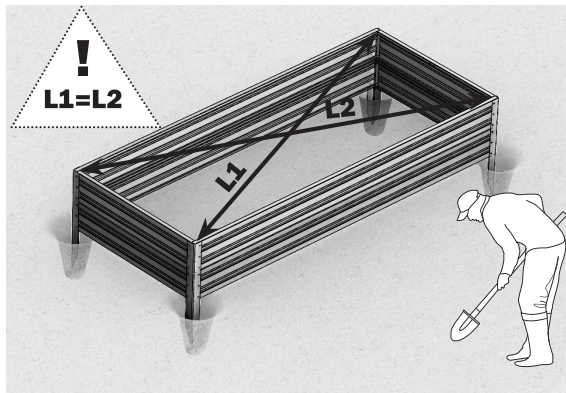

5

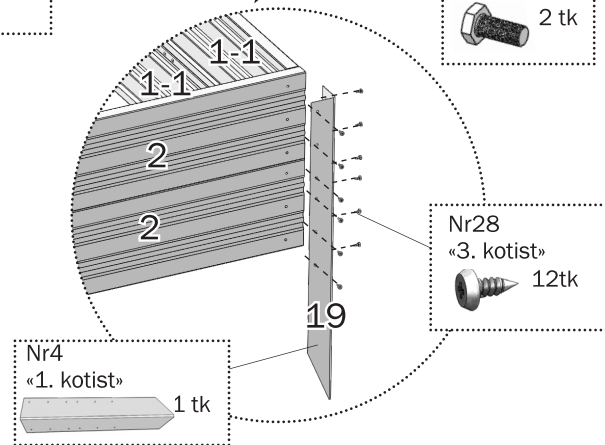
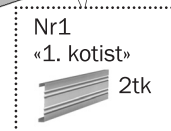
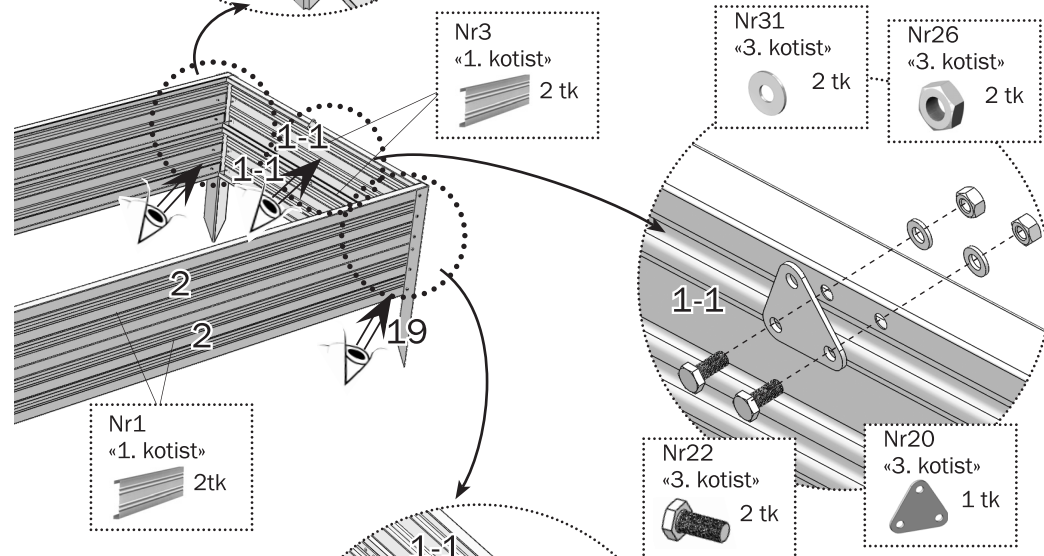
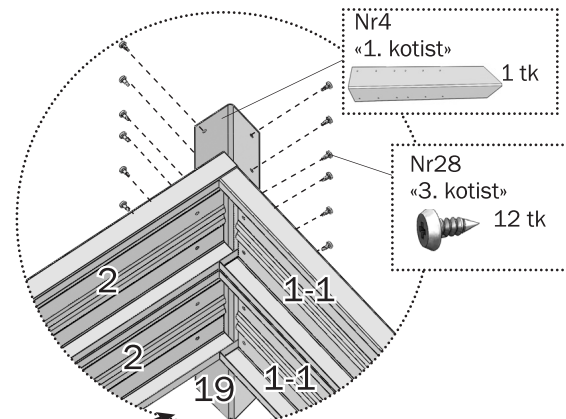
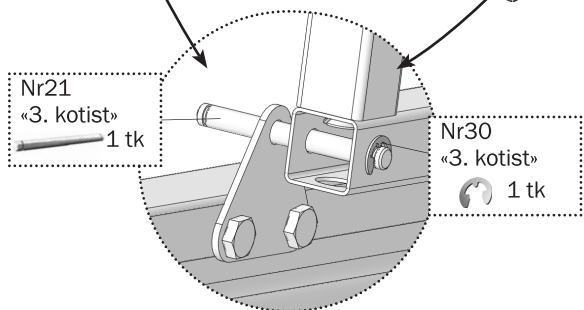
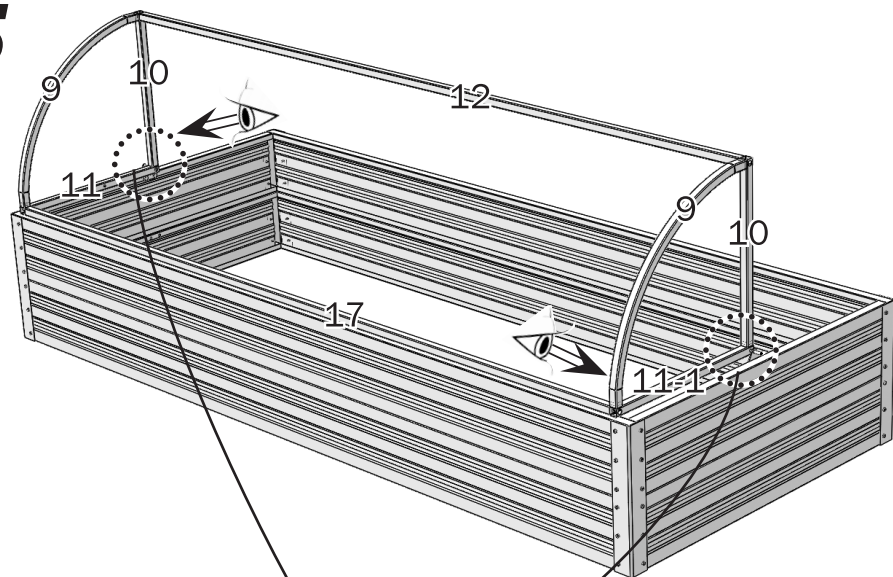

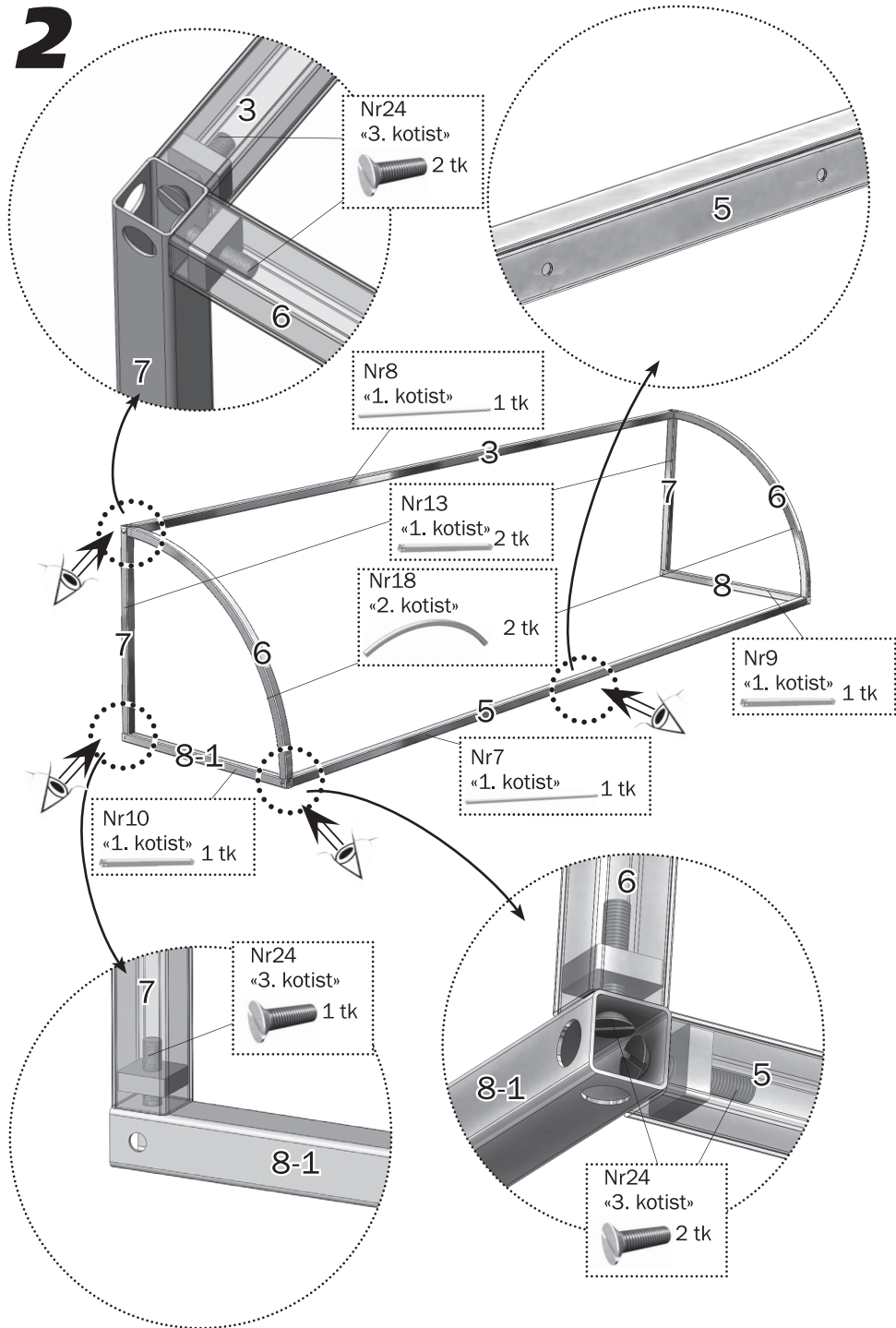
2**3**